

Montageanleitung für Hebetorbeschlag für Holztore Best.-Nr. 219611

Torpfosten und Tor bei Verwendung des GAH-Alberts Hebetorbeschlages in folgender Reihenfolge montieren.

1. Den für die Montage des Hebetorbeschlages vorgesehenen Pfosten setzen.
2. Hebetorbeschlag, wie nachstehend beschrieben, an Tor und Pfosten montieren.
3. Erst jetzt den zweiten Torpfosten setzen.

Montage des Hebetorbeschlages:

1. Oberes Band (1) und unteres Band (4) in der Mitte der Querholme so befestigen, dass die im Winkel von 90° angeschweißte Platte bündig am Holz anliegt.
2. Kugel-Winkelgelenk (2) mit oberem Band (3) verschrauben.
3. Kugel-Winkelgelenk (2) mit Anschraubplatte (3) verschrauben.
4. Tor mit komplett montiertem oberem Beschlag an den Pfosten halten und Anschraublöcher der oberen Anschraubplatte anzeichnen.

Dabei berücksichtigen:

- a) ausreichender Bodenabstand (100 mm)
- b) Abstand zwischen Tor und Pfosten (20 mm)

5. Löcher evtl. vorbohren oder obere Anschraubplatte direkt am Pfosten anschrauben.
6. Kugel-Winkelgelenk (5) mit unterem Anschraubband (4) und unterer Anschraubplatte (6), wie skizziert, verschrauben.
7. Unteres Anschraubband (6) gegen den Pfosten drücken, Löcher anzeichnen evtl. vorbohren und anschrauben.

Sie haben jetzt die größtmögliche Steigung eingestellt. Sofern Sie eine geringere Steigung wünschen, verschrauben Sie das Kugelgelenk entsprechend in anderen Löchern der unteren Anschraubplatten.

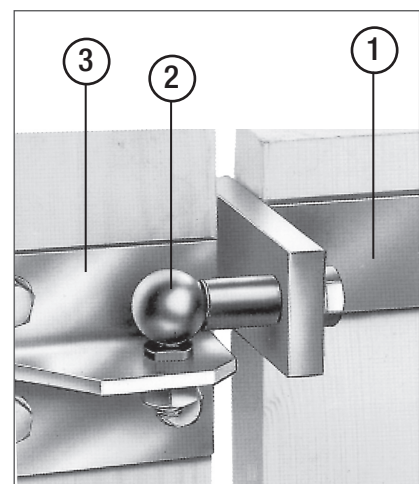
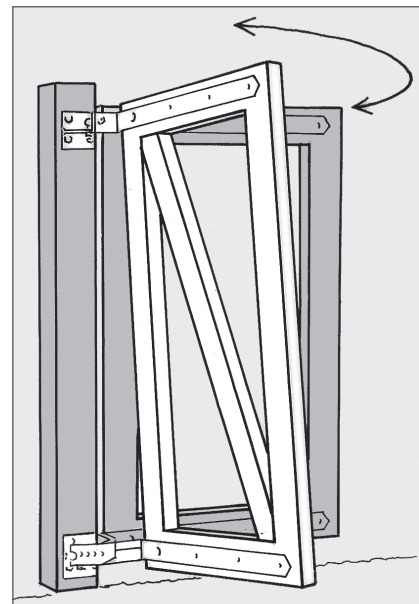

oberer Beschlag

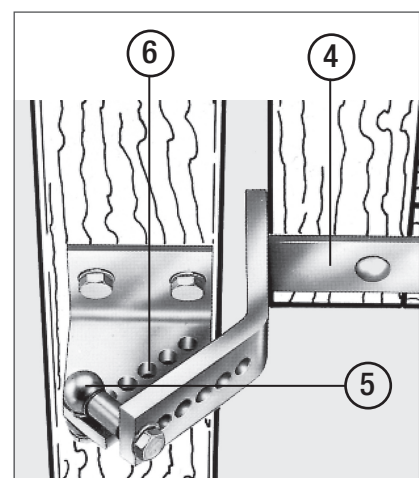

unterer Beschlag