

# Freitragendes Schiebetorsystem FST 150A Alu-Ausführung

bis max. 12,00m lichte Durchfahrt

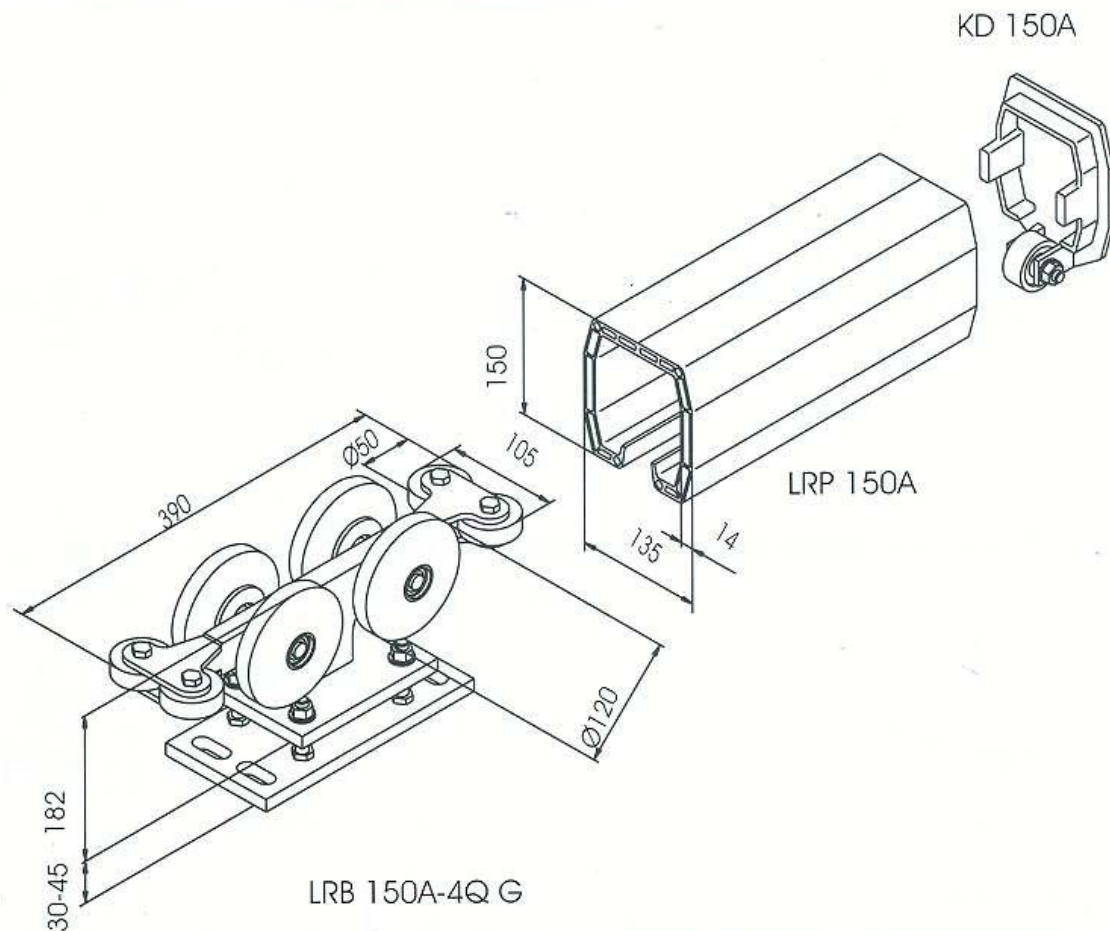

## Standsicherheitsnachweis

1. max. Torkörpergewicht = 600 kg
2. Auflagekraft pro Rollenbock = 12,00 kN  
Typ: LRB 150A-4Q G

Nach EN 12424, EN 12444 und EN 12604 ist das System ausgelegt:

Max. lichte Durchfahrt	Windklasse ( Staudruck )
8,0 m	3 ( 700 Pa)
10,0 m	2 ( 450 Pa)
12,0 m	1 ( 300 Pa)

Unsere statische Berechnung bezieht sich auf ein Tor mit einer Stabgitterfüllung, max. lichte Durchfahrt und einer Torhöhe von 2,0 m.