

- (I) MANUALE D'USO
- (GB) USER MANUAL
- (F) MANUEL POUR L'EMPLOI
- (D) GEBRAUCHSANWEISUNGEN
- (E) MANUAL DE USO

CENTRALE
CONTROL PANEL
CENTRALE
ZENTRALE
CENTRAL

EPS 230 Vac

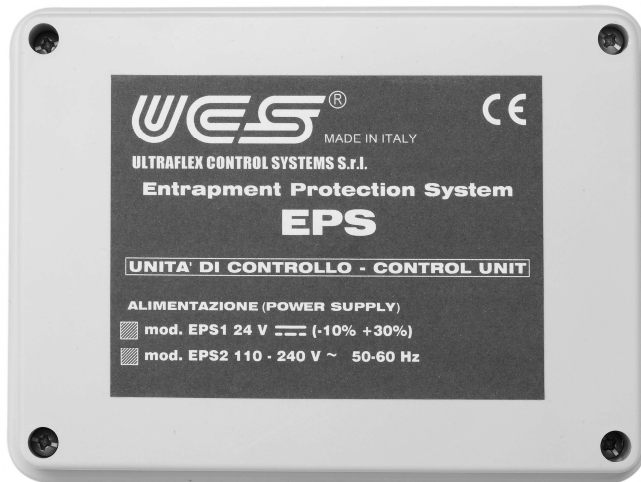

(I)

ITALIANO

La centrale **EPS 230 Vac** permette di comandare l'apertura o la chiusura di finestre tramite attuatori a 230 Vac. Collegata ad un sensore di presenza realizza la funzione di antischiacciamento, fermando gli attuatori ed eventualmente invertendo il loro moto per un breve tratto quando viene rilevato un ostacolo nei pressi della finestra. Il comando di apertura e/o chiusura per ventilazione può avvenire tramite pulsante (art. 41013B o equivalente) o da sistema BMS. L'allarme da sensore ha la priorità rispetto al comando per ventilazione.



ATTENZIONE:

- leggere attentamente questo manuale prima di procedere al montaggio
- conservare questo manuale per eventuali consultazioni successive al montaggio
- un'applicazione scorretta o un improprio montaggio possono causare malfunzionamenti del sistema e/o conseguenti danni a cose e/o persone
- i collegamenti devono essere effettuati da personale specializzato
- togliere sempre tensione prima di aprire la centralina

CARATTERISTICHE TECNICHE

Dimensioni LxHxP: mm. 154 x 113 x 75

Tensione di alimentazione: 110 ÷ 230Vac

Corrente nominale in uscita: 2 A

Segnalazioni: uscita allarme a contatto privo di potenziale; LED interno

Uscite:

- 1 uscita motori da 110 ÷ 230Vac da 2 Ampere di carico massimo
- 1 uscita allarme a contatto pulito (max 24V – 2A)

Ingressi:

- 1 ingresso per pulsante per comando a 3 fili (Comune-apri-chiudi)
- 1 ingresso per alimentazione 110 ÷ 230 Vac
- 1 ingresso per sensore (art 41343J o equivalente)

N.B.: se si utilizza l'art 41343J, è possibile installare un massimo 3 sensori su una centrale

Dotazioni:

- n° 4 pressacavi PG9
- n° 2 pressacavi PG7

FUNZIONAMENTO

La centrale consente l'azionamento dell'attuatore tramite comando manuale o da centrale esterna (tipo BMS). Quando il sensore (art **41343J** o equivalente) rileva la presenza di un ostacolo all'interno del suo campo di lettura, la centrale reagisce come da tabella seguente, a seconda della disposizione del Jumper 1.

La centrale ha due modalità di funzionamento principali:

- se il Jumper 1 è in posizione "NO", a seguito di un allarme la centrale non consente all'attuatore di ripartire se non cessa prima il comando;
- se il Jumper 1 è in posizione "SI", al termine dell'allarme, se è ancora presente il comando, la centrale consente al motore di ripartire.

Ingressi			Uscite	
Comando	Allarme SENSORE	Jumper1	COMANDO AGLI ATTUATORI	
apre	no	x	apertura	
chiude	no	x	chiusura	
apre	si	no	stop finché rimane il comando anche se l'allarme finisce	
		si	stop; se l'allarme finisce ed è ancora presente il comando, l'apertura riprende	
chiude	si	no	apertura 3 secondi e stop finché rimane il comando anche se l'allarme finisce	
		si	apertura 3 secondi e stop; se l'allarme finisce ed è ancora presente il comando, la chiusura riprende	
			Lampeggio LED (interno)	
			spento	
			lento	
			veloce 3 sec	
			- lento	

"x": condizione indifferente



NOTA BENE:

- In situazione di allarme da sensore il comando è disabilitato
- La centrale viene fornita con l'impostazione "Jumper 1" NO

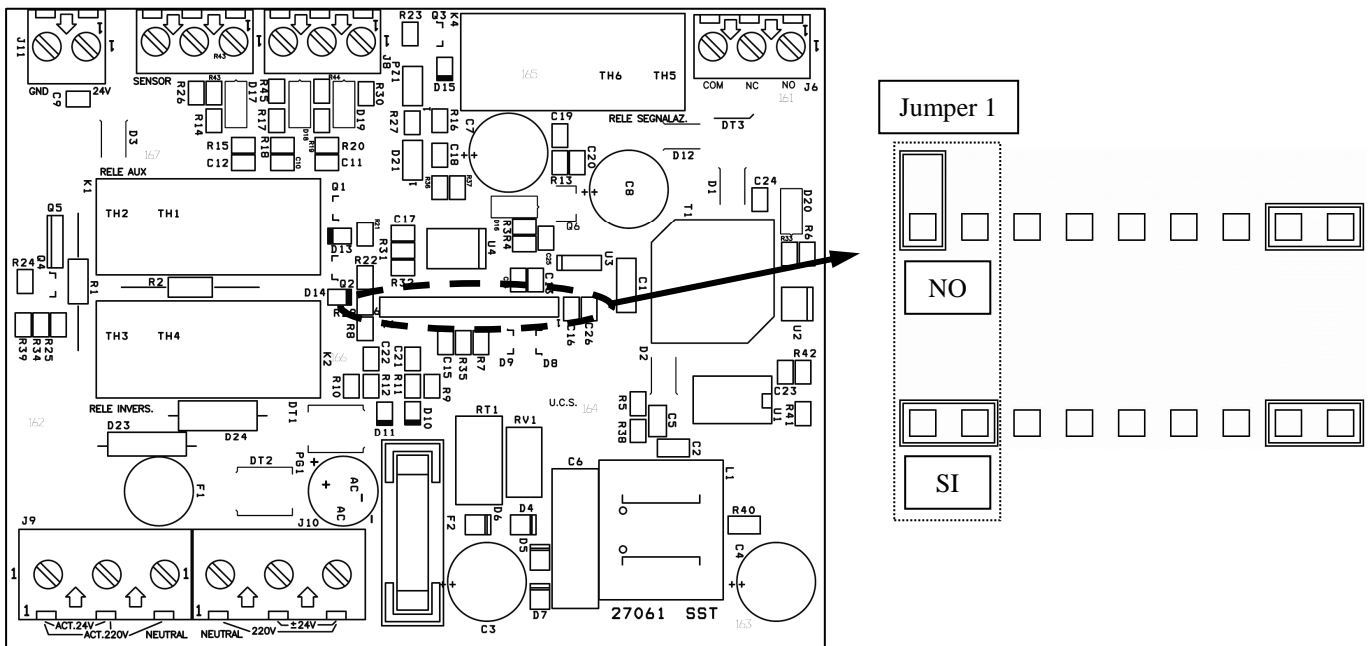

FUNZIONAMENTO NORMALE

In assenza di allarme dal sensore la centralina trasmette agli attuatori i comandi che riceve in ingresso senza avere su di essi alcuna influenza.

FUNZIONAMENTO IN ALLARME

In presenza di segnale di allarme dal sensore la centrale fa fermare gli attuatori o ne inverte il moto per un breve periodo di tempo, a seconda della modalità di funzionamento impostata al momento dell'installazione (si veda la tabella di pagina precedente).

SEGNALAZIONI

E' prevista una segnalazione di allarme (ad esempio tramite sirena esterna autoalimentata - **cod. 40892C** o equivalente). Inoltre, all'interno della centrale è presente un LED che consente di verificare lo stato della centrale durante l'installazione o in fase di test (vedere tabella).

Sirena: l'eventuale sirena autoalimentata collegata all'uscita ALLARME si attiverà in presenza di allarme da sensore.



NOTE IMPORTANTI PER L'INSTALLAZIONE

Vedere più avanti la figura "COLLEGAMENTI ELETTRICI"



AVVERTENZE PER LA SICUREZZA

- Gli impianti elettrici esistenti devono essere conformi alle norme vigenti
- Prima di eseguire qualsiasi intervento, assicurarsi che la rete sia scollegata.
- Prevedere nella rete di alimentazione un dispositivo onnipolare di sconnessione (secondo CEI EN 60335-1).
- Qualsiasi intervento di installazione e/o manutenzione deve essere effettuato da personale competente e specializzato.
- Rispettare lo schema elettrico indicato nella figura "COLLEGAMENTI ELETTRICI".

CONDIZIONI DI GARANZIA

La Società Ultraflex Control Systems S.r.l. garantisce che i suoi prodotti sono costruiti a regola d'arte e che sono privi di difetti di fabbricazione e di materiali.

Questa garanzia è valida per un periodo di **due anni**, decorrenti dalla data di fabbricazione dei prodotti ed è limitata alla sostituzione o riparazione gratuita del pezzo che, entro il termine suddetto, ci sarà restituito in porto franco e che rileveremo essere effettivamente difettoso nei materiali o/e nella fabbricazione.

E' escluso dalla garanzia ogni e qualsiasi altro danno diretto o indiretto.

In particolare è escluso dalla garanzia e da qualsiasi nostra responsabilità (tranne quella di sostituire o riparare, nei termini e alle condizioni suddette, i pezzi difettosi) il malfunzionamento dei nostri prodotti qualora il loro mancato o difettoso funzionamento sia attribuibile ad un'errata installazione o ad un uso negligente o improprio.

CORRETTO SMALTIMENTO DEL PRODOTTO

Il corretto smaltimento delle apparecchiature obsolete contribuisce a prevenire possibili conseguenze negative sulla salute umana e sull'ambiente.

GB

ENGLISH

The **EPS 230 VAC** control unit provides window opening/closing control with 230 VAC actuators. Connected to a presence sensor it offers a non-slip operation, stopping the actuators and, if necessary, briefly reversing their direction when an obstacle is detected in the window slot.

The opening/closing command for ventilation may be sent using a push-button (**part no. 41013B** or equivalent) or a **BMS system**. Alarms triggered by a sensor take priority over the ventilation command.



CAUTION:

- read the instruction manual carefully before assembling
- keep this manual also after installation for any further issue
- incorrect or improper installation may cause failure of the system and/or injury to things or people
- electrical connections must be carried out by qualified people only
- turn the power off before opening the control unit

TECHNICAL CHARACTERISTICS

Dimensions LxHxD: 154 x 113 x 75 mm

Voltage supply: 110 ÷ 230 VAC

Nominal output current: 2 A

Signals: unpowered contact alarm output; internal LED

Outputs:

- 1 x 110 ÷ 230 VAC motor output, maximum load 2 Amps
- 1 clean contact alarm output (max 24V – 2A)

Equipment:

- 4 x PG9 cable clamps
- 2 x PG7 cable clamps

Inputs:

- 1 input per button for 3-wire control (Shared-Open-Close)
 - 1 input for 110 ÷ 230 VAC power supply
 - 1 input per sensor (part no. **41343J** or equivalent)
- N.B.: if using part 41343J, no more than 3 sensors may be installed on the control unit

OPERATIONS

The control unit allows for the actuator to be operated manually or from an external control unit (e.g. BMS). When the sensor (part no. **41343J** or equivalent) detects the presence of an obstacle in its field of view, the control unit reacts as in the following table, depending on the layout of jumper 1.

The control unit has two main operating modes:

- if Jumper 1 is set to “NO”, in the event of an alarm the control unit will not allow the actuator to function until the first command is stopped;
- if Jumper 1 is set to “YES”, if once the alarm stops the command is still active, the control unit will allow the motor to function.

Inputs			Outputs	
Command	SENSOR alarm	Jumper1	ACTUATOR COMMANDS	
opens	no	x	opening	
closes	no	x	closing	
opens	yes	no	stop for as long as the command remains, even if the alarm is deactivated	
		yes	stop; if the alarm is deactivated and the command is still active, opening resumes	
closes	yes	no	opens for 3 seconds and stops for as long as the command remains, even if the alarm is deactivated	
		yes	opens for 3 seconds and stops; if the alarm is deactivated and the command is still active, closing resumes	
				Flashing LED (internal)
				off
				slow
				fast 3 sec.
				- slow

“x”: status n/a



NB:

- **If a sensor alarm is triggered, the command is disabled**
- **The control unit is supplied with “Jumper 1” set to NO.**

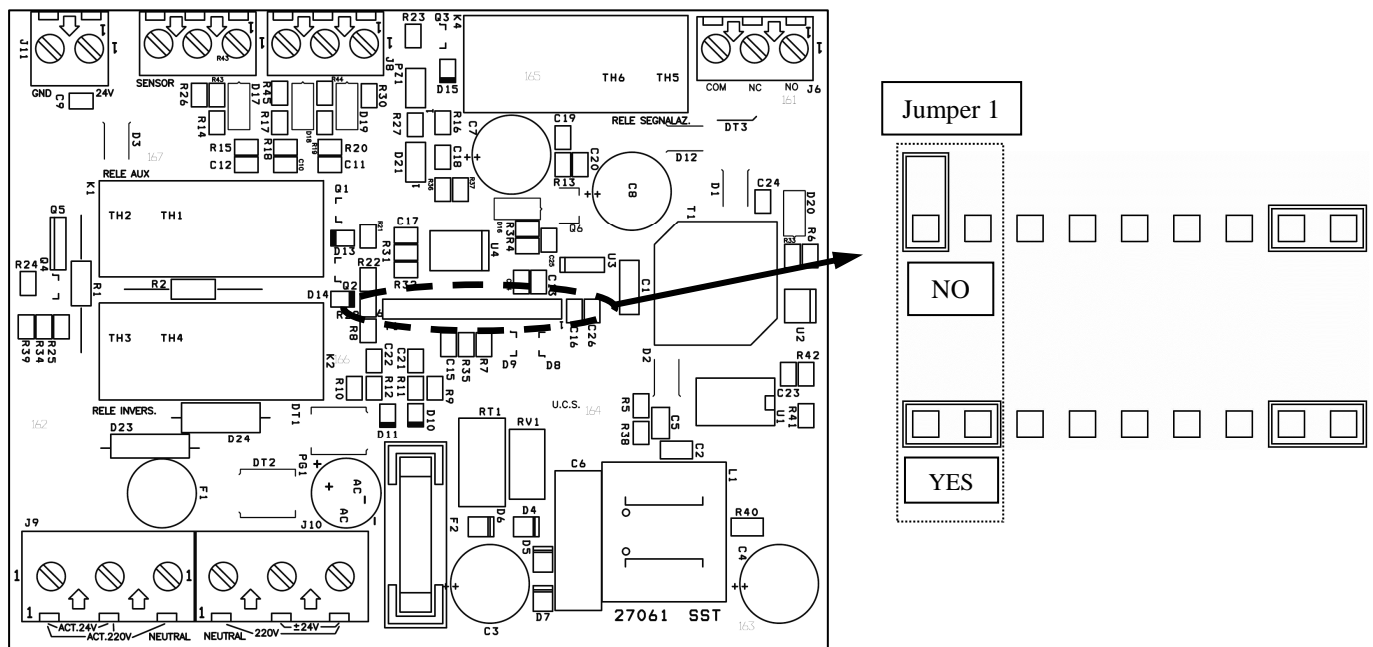

NORMAL OPERATION

In the absence of a sensor alarm, the control unit sends to the actuators the commands it receives without having any influence over them.

ALARM OPERATION

Where an alarm is triggered by the sensor, the control unit stops the actuators or briefly reverses their direction, depending on the operating modes set during installation (see the table on the previous page).

SIGNALS

The system is fitted with an alarm signal (e.g. a self-powered external siren - **part no. 40892C** or equivalent). Inside the control unit there is an LED which indicates the control unit status during installation or testing (see table).

Siren: any self-powered siren connected to the ALARM output is activated when an alarm is triggered by a sensor.



IMPORTANT NOTE FOR INSTALLATION

See the “ELECTRICAL CONNECTIONS” diagram below.



SAFETY WARNINGS

- The electrical system has to comply with the current specifications.
- Before any action inside the control unit make sure the power supply is disconnected.
- The power supply must be fitted with an omnipolar disconnecting device (in accordance with CEI EN 60335-1).
- Any installation and/or maintenance must be carried out by qualified personnel.
- Follow the indications shown in the “ELECTRICAL CONNECTIONS” diagram.

GUARANTEE

Ultraflex Control Systems S.r.l. guarantees that its products are built to the latest standards and are supplied without manufacturing or material defects.

This guarantee is valid for a period of **two years** from the date of manufacture. Products may be returned within this period, delivery paid, and will be repaired or replaced free of charge at our discretion if any material and/or manufacturing defects are found.

This guarantee does not cover other claims for direct or indirect damages.

This guarantee shall not apply and we accept no responsibility (except for the replacement or repair of any defective parts, as stated above) in the event that our products are found defective due to improper installation or negligent or improper use.

CORRECT PRODUCT DISPOSAL

Disposing of obsolete products correctly helps prevent negative effects on human health and on the environment.

F

FRANÇAIS

La centrale **EPS 230 VCA** permet de commander l'ouverture ou la fermeture de fenêtres au moyen d'actionneurs en 230 VCA. Branchée à un détecteur de présence, elle sert de dispositif anti-écrasement en stoppant les actionneurs et éventuellement en inversant leur mouvement sur une courte distance, si un obstacle est détecté à proximité de la fenêtre.

La commande d'ouverture et/ou de fermeture pour la ventilation peut se faire en appuyant sur un bouton (art. **41013B** ou équivalent) ou via le système BMS. L'alarme du détecteur a la priorité sur la commande pour la ventilation.



ATTENTION :

- lire avec attention ce manuel avant de procéder au montage
- conserver ce manuel pour éventuellement le consulter après le montage
- une application ou un montage incorrect peut provoquer un fonctionnement anormal du système et/ou provoquer des dommages aux choses et/ou aux personnes
- les branchements doivent être effectués par du personnel qualifié
- toujours couper le courant avant d'ouvrir la centrale

CARACTÉRISTIQUES TECHNIQUES

Dimensions LxHxP : mm. 154 x 113 x 75

Tension d'alimentation : 110 ÷ 230 VCA

Courant nominal de sortie : 2 A

Signalisations : sortie alarme à contact sans potentiel ; voyant à l'intérieur

Sorties :

- 1 sortie moteur de 110 ÷ 230 VCA, avec une charge maximum de 2 ampères
- 1 sortie alarme à contact propre (sans potentiel) (24 V max. – 2 A)

Équipement fourni :

- 4 presse-étoupe PG9
- 2 presse-étoupe PG7

Entrées :

- 1 entrée pour bouton de commande à 3 fils (Commune-ouverture-fermeture)
- 1 entrée pour alimentation 110 ÷ 230 VCA
- 1 entrée pour détecteur (art. **41343J** ou semblable)

REMARQUE : si on utilise l'art. 41343J, il est possible d'installer 3 capteurs maximum sur une centrale

FUNCTIONNEMENT

La centrale permet d'activer l'actionneur au moyen d'une commande manuelle ou à partir d'une centrale extérieure (de type BMS). Quand le capteur (art. **41343J** ou semblable) détecte la présence d'un obstacle dans son champ de lecture, la centrale réagit comme sur le tableau suivant, en fonction de la disposition du jumper 1.

La centrale a deux modes de fonctionnement principaux :

- si le jumper 1 est sur la position « NON », suite à une alarme la centrale ne laisse pas l'actionneur repartir tant que la première commande reste activée ;
- si le jumper 1 est sur la position « OUI », à la fin de l'alarme, si la commande est encore présente, la centrale permet au moteur de repartir.

Entrées			Sorties	
Commande	Alarme DÉTECTEUR	Jumper1	COMMANDE DES ACTIONNEURS	Clignotement VOYANT (interne)
ouvre	non	x	ouverture	éteint
ferme	non	x	fermeture	
ouvre	oui	non	stop tant que la commande reste même si l'alarme cesse	lent
		oui	stop ; si l'alarme cesse et qu'il y a encore la commande, l'ouverture reprend	
ferme	oui	non	ouverture 3 secondes et stop tant que la commande reste même si l'alarme cesse	rapide 3 secondes
		oui	ouverture 3 secondes puis stop ; si l'alarme cesse et qu'il y a encore la commande, la fermeture reprend	- lent

« x » : condition indifférente



REMARQUE :

- En situation d'alarme du détecteur, la commande est désactivée
- La centrale est fournie avec la configuration « Jumper 1 » NON

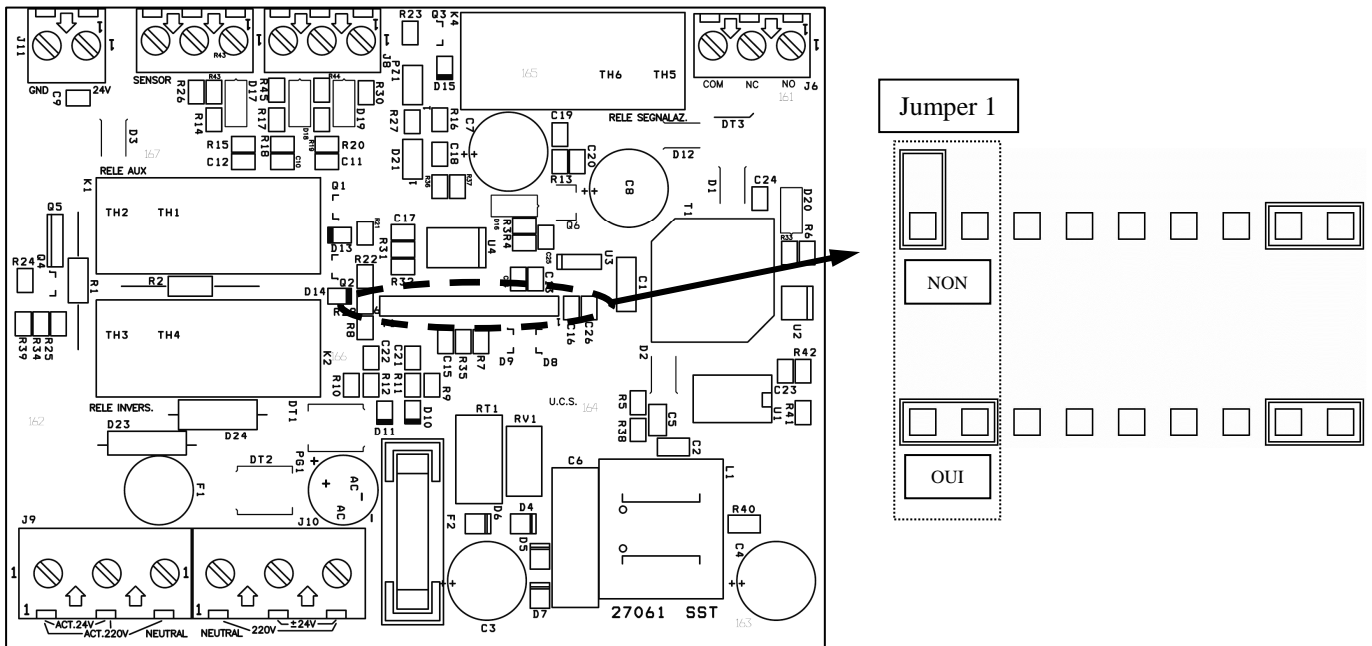

FUNCTIONNEMENT NORMAL

En l'absence d'alarme du détecteur la centrale transmet aux actionneurs les commandes qu'elle reçoit en entrée, sans avoir aucune influence sur celles-ci.

FONCTIONNEMENT AVEC ALARME

En cas de signal d'alarme du détecteur, la centrale arrête les actionneurs ou inverse leur mouvement pendant un court instant, selon le mode de fonctionnement réglé au moment de l'installation (voir le tableau de la page précédente).

SIGNALISATIONS

Une signalisation d'alarme est prévue (par exemple, par l'intermédiaire d'une sirène extérieure autoalimentée - **code 40892C** ou semblable). En outre, un voyant est présent dans la centrale qui permet de vérifier l'état de la centrale lors de l'installation ou des tests (voir le tableau).

Sirène : l'éventuelle sirène autoalimentée branchée à la sortie ALARME s'active en cas d'alarme du détecteur.



REMARQUES IMPORTANTES POUR L'INSTALLATION

Voir plus loin le schéma « BRANCHEMENTS ÉLECTRIQUES »



AVERTISSEMENTS POUR LA SÉCURITÉ

- Les installations électriques existantes doivent être conformes aux normes en vigueur.
- Avant toute intervention, vérifier que l'alimentation de réseau soit débranchée.
- Pour le réseau d'alimentation, prévoir un disjoncteur omnipolaire de coupure (conforme à CEI EN 60335-1).
- Toute intervention d'installation et/ou d'entretien doit être effectuée par du personnel compétent et qualifié.
- Respecter les indications du schéma électrique « BRANCHEMENTS ÉLECTRIQUES ».

CONDITIONS DE GARANTIE

La Société Ultraflex Control Systems S.r.l. garantit que ses produits sont fabriqués dans les règles de l'art et qu'ils sont exempts de vices de fabrication et de matériaux.

Cette garantie est valable pendant **deux ans**, à compter de la date de fabrication des produits et se limite au remplacement ou à la réparation gratuite de la pièce défectueuse qui, dans le délai susmentionné, doit nous être retournée franco de port pour la vérification de l'effective présence de vices des matériaux et/ou de fabrication.

Tout autre dommage direct ou indirect est exclu de la garantie.

Notamment la garantie ne s'applique pas, et nous déclinons toute responsabilité (sauf pour le remplacement ou la réparation des pièces défectueuses, dans les termes et aux conditions susmentionnées), en cas de dysfonctionnement ou de non fonctionnement de nos produits dû à une mauvaise installation ou à une utilisation négligente ou inappropriée.

ÉLIMINATION CORRECTE DU PRODUIT

L'élimination correcte des appareils obsolètes permet de prévenir d'éventuelles conséquences négatives pour la santé humaine et l'environnement.

D

DEUTSCH

Die Zentrale **EPS 230 VAC** steuert die Öffnung und Schließung von Fenstern mittels 230 VAC-Antrieben. Wenn sie an einen Präsenzmelder angeschlossen wird, sorgt sie für eine Abschaltautomatik, indem die Antriebe angehalten werden und eventuell die Bewegung für eine kurze Strecke umgekehrt wird, wenn ein Hindernis in der Nähe des Fensters erfasst wird.

Der Öffnungs- und Schließbefehl für die Lüftung kann anhand einer Taste (Art. **41013B** oder gleichwertig) oder von einem BMS-System (Building Management Systems) aus erfolgen. Der vom Melder ausgelöste Alarm hat dem Befehl für die Lüftung gegenüber den Vorrang.

ACHTUNG:



- Bevor Sie mit der Montage beginnen, lesen Sie dieses Handbuch genau durch.
- Bewahren Sie dieses Handbuch nach der Montage für späteres Nachschlagen auf.
- Eine falsche Installation bzw. eine unsachgemäße Montage kann Systemstörungen und/oder entsprechende Sach- und/oder Personenschäden zur Folge haben.
- Die Anschlüsse dürfen nur von qualifiziertem Fachpersonal hergestellt werden.
- Schalten Sie immer die Spannung ab, bevor Sie die Steuerzentrale öffnen.

TECHNISCHE EIGENSCHAFTEN

Abmessungen LxHxT: 154 x 113 x 75 mm

Versorgungsspannung: 110 ÷ 230 VAC

Nennausgangsstrom: 2 A

Ausstattung:

- 4 Kabelverschraubungen PG9

- 2 Kabelverschraubungen PG7

Anzeigen und Warnsignale: Alarmausgang mit potentialfreiem Kontakt; interne LED

Ausgänge:

- 1 Motorausgang 110 ÷ 230 VAC mit maximal 2 Ampere Ladung
- 1 Alarmausgang mit sauberem Kontakt (max. 24 V – 2 A)

Eingänge:

- 1 Tasteneingang für 3-Leiter-Steuerung (gemeinsamer Kontakt, Öffnung und Schließung)
- 1 Eingang für 110 ÷ 230 VAC-Stromversorgung
- 1 Sensoreingang (Art. **41343J** oder gleichwertig)

Hinweis: Bei Verwendung des Art. 41343J kann man maximal 3 Sensoren an einer Zentrale installieren.

FUNKTIONSWEISE

Die Zentrale ermöglicht die Betätigung des Antriebs mittels einer manuellen Steuerung oder einer externen Zentrale (der Art BMS). Wenn der Sensor (Art. **41343J** oder gleichwertig) ein Hindernis im abgelesenen Feld erfasst, reagiert die Zentrale wie in der nachfolgenden Tabelle gezeigt entsprechend der Anordnung des Jumpers 1.

Die Zentrale bietet zwei Hauptfunktionsmodi:

- Falls der Jumper 1 in der „NEIN“-Stellung ist, verhindert die Zentrale nach einem Alarm, dass der Antrieb wieder in Gang gesetzt wird, bevor der Befehl aufhört;
- Falls der Jumper 1 in der „JA“-Stellung ist, ermöglicht die Zentrale dem Motor nach der Beendigung des Alarms den Neustart, falls der Befehl noch aktiv ist.

Eingänge			Ausgänge	
Befehl	Alarm Sensor	Jumper1	STEUERUNG DER ANTRIEBE	Blinkende LED (intern)
Öffnen	nein	x	Öffnung	aus
Schließen	nein	x	Schließung	
Öffnen	ja	nein	Stopp solange der Befehl aufrecht bleibt, auch nach Ende des Alarms	langsam
		ja	Stopp; nach Ende des Alarms wird die Öffnung wieder aufgenommen, falls der Befehl noch aktiv ist	
Schließen	ja	nein	3 Sekunden Öffnung und Stopp, solange der Befehl aufrecht bleibt, auch nach Ende des Alarms	schnell 3 Sek. - langsam
		ja	3 Sekunden Öffnung und Stopp; nach Ende des Alarms wird die Schließung wieder aufgenommen, falls der Befehl noch aktiv ist	

„x“: Bedingung unbedeutend



HINWEIS:

- **Im Fall eines durch den Sensor bedingten Alarmzustands ist die Steuerung gesperrt.**
- **Die Zentrale wird mit der Einstellung „Jumper 1“ NEIN geliefert.**

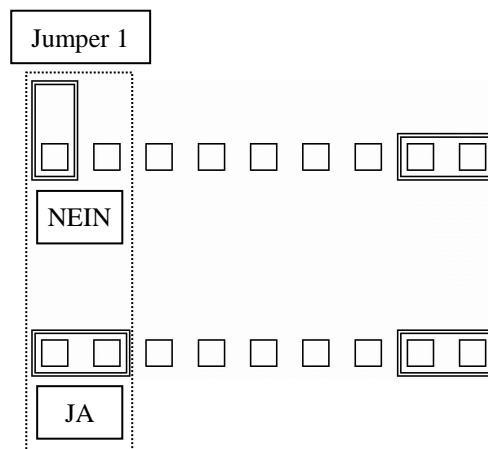
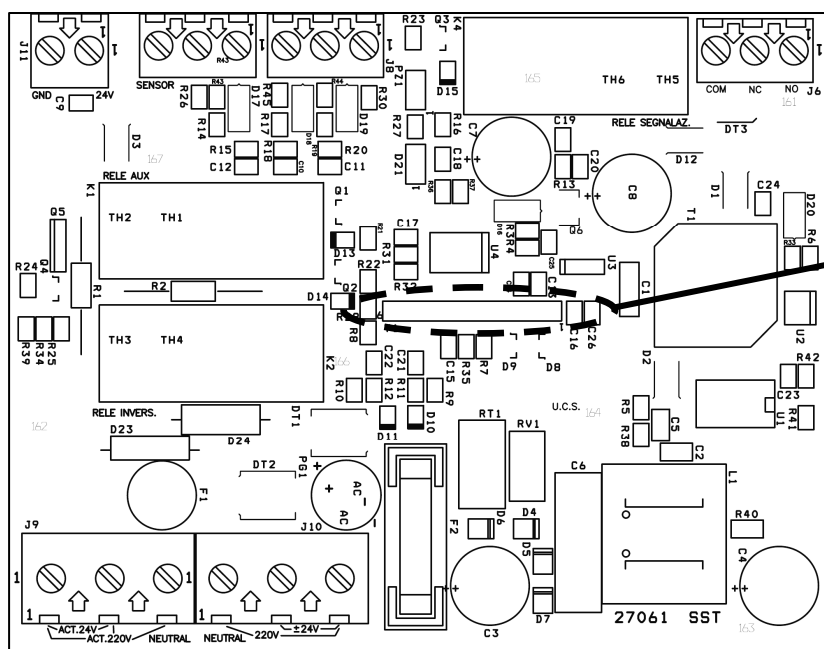

NORMALBETRIEB

Falls der Sensor keinen Alarm meldet, überträgt die Zentrale den Antrieben die eingehenden Befehle, ohne irgendeine Auswirkung darauf zu haben.

ALARMBETRIEB

Im Fall einer Alarmmeldung seitens des Sensors stoppt die Zentrale die Antriebe oder kehrt ihre Bewegung kurz um, je nach der bei der Installation eingestellten Betriebsart (siehe Tabelle auf der vorigen Seite).

ANZEIGEN UND WARNSIGNALE

Eine Alarmmeldung (zum Beispiel anhand der selbstversorgten externen Sirene - **Art.-Nr. 40892C** oder gleichwertig) ist vorgesehen. Außerdem befindet sich in der Zentrale eine LED, mit deren Hilfe der Zustand der Zentrale bei der Installation oder in der Testphase (siehe Tabelle) überprüft werden kann.

Sirene: Die ggf. am Ausgang ALARM angeschlossene selbstversorgte Sirene schaltet sich im Fall eines vom Sensor ausgelösten Alarms ein.



WICHTIGE INSTALLATIONSANWEISUNGEN

Siehe Abbildung „ELEKTRISCHE ANSCHLÜSSE“ im nachfolgenden Teil.



SICHERHEITSHINWEISE

- Die bestehenden Elektroanlagen müssen den geltenden Normen entsprechen.
- Stellen Sie vor der Ausführung aller Eingriffe sicher, dass das Gerät vom Netz getrennt ist.
- Sehen Sie im Versorgungsnetz eine allpolige Trennvorrichtung (nach CEI EN 60335-1) vor.
- Jeglicher Installations- und/oder Wartungseingriff muss von kompetentem und qualifiziertem Fachpersonal ausgeführt werden.
- Beachten Sie den Schaltplan der Abbildung „ELEKTRISCHE ANSCHLÜSSE“.

GARANTIEBEDINGUNGEN

Die Firma Ultraflex Control Systems S.r.l. garantiert dafür, dass ihre Erzeugnisse nach allen Regeln der Kunst hergestellt und frei von Konstruktions- und Materialmängeln sind.

Diese Garantie gilt für eine Laufzeit von **zwei Jahren** ab Herstellungsdatum und beschränkt sich auf den kostenlosen Austausch oder die kostenlose Reparatur des Teils, das innerhalb der vorgenannten Frist bei uns portofrei eingeschickt wird und das von uns als tatsächlich aufgrund eines Material- und/oder Konstruktionsmangels defekt befunden wird.

Jeder andere direkte oder indirekte Schaden ist von der Garantie ausgenommen.

Insbesondere ist der fehlerhafte Betrieb unserer Produkte von der Garantie ausgenommen und von jeglicher Haftung unsererseits ausgeschlossen (ausgenommen der Verantwortung, die defekten Teile innerhalb der oben genannten Frist und zu den oben genannten Bedingungen auszutauschen oder zu reparieren), soweit dieser auf eine falsche Installation oder eine nachlässige oder unsachgemäße Verwendung zurückzuführen ist.

KORREKTE ENTSORGUNG DES PRODUKTS

Die korrekte Entsorgung der Altgeräte trägt dazu bei, negative Auswirkungen auf die menschliche Gesundheit und die Umwelt zu verhindern.

E

ESPAÑOL

La central **EPS 230 Vca** permite gestionar la abertura o el cierre de ventanas mediante actuadores 230 Vca. Conectada a un sensor de presencia, realiza la función de antiplastamiento, deteniendo los actuadores e invirtiendo si es necesario su movimiento durante un tramo breve cuando se detecta un obstáculo en proximidad de la ventana.

La orden de abertura o cierre para la ventilación puede realizarse por medio del botón (art. 41013B o equivalente) o desde sistema BMS. La alarma emitida por el sensor tiene prioridad con respecto a la orden para ventilación.

¡ATENCIÓN!



- leer cuidadosamente el presente manual antes de proceder al montaje
- conservar el presente manual para eventuales consultas sucesivas al montaje
- una aplicación incorrecta o un montaje equivocado pueden provocar malfuncionamientos del sistema y consecuentes daños a las personas o a las cosas
- las conexiones deben ser realizadas por personal especializado
- quitar siempre la tensión antes de abrir la centralita

CARACTERÍSTICAS TÉCNICAS

Dimensiones AxHxP: 154 x 113 x 75 mm

Tensión de alimentación: 110 ÷ 230 Vca

Corriente nominal de salida: 2 A

Señalizaciones: salida alarma a contacto desprovisto de potencial; LED interno

Salidas:

- 1 salida motores de 110 ÷ 230 Vca de 2 Amperios de carga máxima
- 1 salida alarma a contacto limpio (máx. 24 V – 2 A)

Entradas:

- 1 entrada para botón de mando de 3 cables (Común-abre-cierra)
- 1 entrada para alimentación 110 ÷ 230 Vca
- 1 entrada para sensor (art. **41343J** o equivalente)

Nota: si se utiliza el art. 41343J, es posible instalar como máximo 3 sensores en una central

Equipamiento:

- 4 prensacables PG9
- 2 prensacables PG7

FUNCIONAMIENTO

La central permite accionar el actuador mediante un mando manual o desde una central externa (tipo BMS). Cuando el sensor (art. **41343J** o equivalente) detecta la presencia de un obstáculo en el interior de su campo de lectura, la central reacciona como se muestra en la tabla siguiente, en función de la disposición del Jumper 1.

La central presenta dos modos principales de funcionamiento:

- si el Jumper 1 está en posición "NO", después de una alarma la central no permite que el actuador arranque de nuevo antes de cesar la orden;
- si el Jumper 1 está en posición "SÍ", al acabar la alarma, si todavía está presente la orden, la central permite que el motor arranque de nuevo.

Entradas			Salidas	
Mando	Alarma SENSOR	Jumper 1	ORDEN A LOS ACTUADORES	
abre	no	x	abertura	
cierra	no	x	cierre	
abre	sí	no	stop mientras se mantiene la orden, aunque termine la alarma	
		sí	stop; si termina la alarma y se mantiene la orden, se reanuda la abertura	
cierra	sí	no	abertura 3 segundos y stop mientras se mantiene la orden, aunque acabe la alarma	
		sí	abertura 3 segundos y stop; si termina la alarma y se mantiene la orden, se reanuda el cierre	
			Parpadeo LED (interno)	
			apagado	
			lento	
			rápido 3 segundos - lento	

“x”: condición indiferente



NOTA:

- en situación de alarma emitida por el sensor el mando queda inhabilitado
- la central se abastece con la programación "Jumper 1" NO

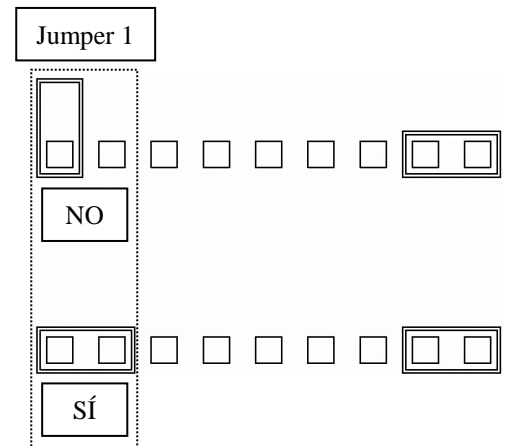
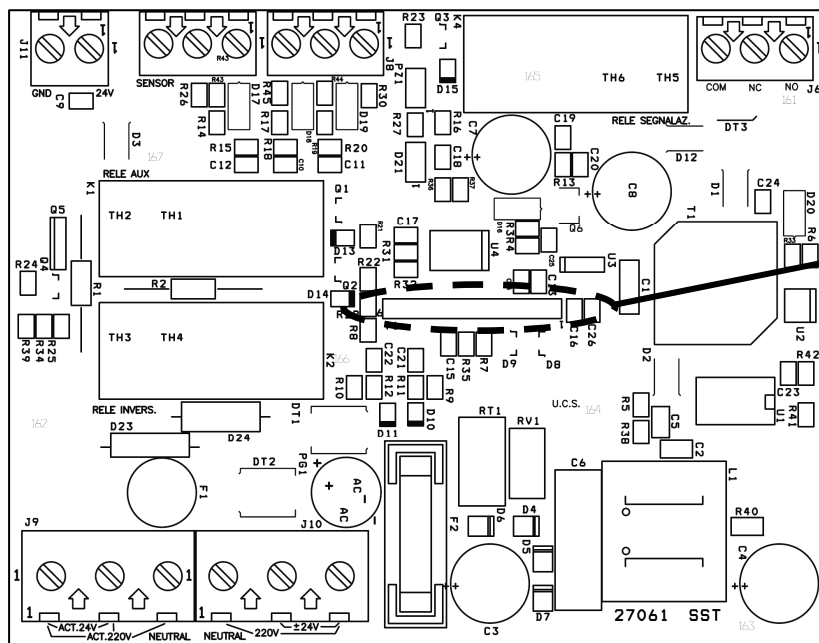

FUNCIONAMIENTO NORMAL

en ausencia de alarma emitida por el sensor, la centralita transmite a los actuadores las órdenes que recibe en entrada sin ejercer ninguna influencia sobre ellas.

FUNCIONAMIENTO EN ALARMA

En presencia de señal de alarma emitida por el sensor, la central hace que se detengan los actuadores e invierte su movimiento durante un breve periodo de tiempo, en función del modo de funcionamiento programado en el momento de la instalación (ver la tabla de la página anterior).

SEÑALIZACIONES

El equipo dispone de una señalización de alarma (por ejemplo mediante sirena externa autoalimentada - **cód. 40892C** o equivalente). Además, en el interior de la central hay presente un LED que permite verificar el estado de la central durante la instalación o en la fase de prueba (ver tabla).

Sirena: la eventual sirena autoalimentada conectada con la salida ALARMA se activará en presencia de una alarma emitida por el sensor.



NOTAS IMPORTANTES PARA LA INSTALACIÓN

Ver a continuación la figura "CONEXIONES ELÉCTRICAS"



ADVERTENCIAS PARA LA SEGURIDAD

- Las instalaciones eléctricas existentes deben ser conformes a las normas vigentes.
- Antes de efectuar cualquier intervención, asegurarse de que la red de alimentación esté desconectada.
- Colocar en la red de alimentación un dispositivo omnipolar de desconexión (según CEI EN 60335-1).
- Cualquier intervención de instalación o mantenimiento debe ser realizada por personal competente y especializado.
- Respetar el esquema eléctrico indicado en la figura "CONEXIONES ELÉCTRICAS".

CONDICIONES DE GARANTÍA

La Sociedad Ultraflex Control Systems S.r.l. garantiza que sus productos están contruidos perfectamente y que están libres de defectos de fabricación y de materiales.

Esta garantía es válida para un periodo de **dos años**, a partir de la fecha de fabricación de los productos y se limita a la sustitución o reparación gratuita de las piezas recibidas a portes pagados en el plazo mencionado en las que constatemos la presencia efectiva de defectos de fabricación o de sus materiales.

Queda excluido de la garantía cualquier otro daño directo o indirecto.

En especial, queda excluido de la garantía y de cualquier responsabilidad por parte de la sociedad (excepto la de sustituir o reparar, en los términos y con las condiciones mencionadas, las piezas defectuosas) el malfuncionamiento de nuestros productos en caso de que su falta o defectuoso funcionamiento se deba a una instalación incorrecta o a un uso descuidado o errado.

ELIMINACIÓN CORRECTA DEL PRODUCTO

La correcta eliminación de los equipos obsoletos contribuye a prevenir posibles consecuencias negativas en la salud humana y en el medioambiente.

**COLLEGAMENTI ELETTRICI - ELECTRICAL CONNECTIONS - BRANCHEMENTS
ÉLECTRIQUES - ELEKTRISCHE ANSCHLÜSSE - CONEXIONES ELÉCTRICAS**

